

Adatlap

SP 80 biztonsági szelep

Mint túltöltésgátló szelep

Vörösöntvényből, rozsdamentes rugóval, teljesen zárt kivitel, olaj és gáztömör felső résszel. Alkalmas mint túltöltésgátló szelep fellépő ellennyomás esetén is.

Teflontömítéssel gőzre és gáz alakú közegekre, folyadékokra 225 °C-ig.

Ellenálló olajok, ólommentes benzin és benzollal szemben

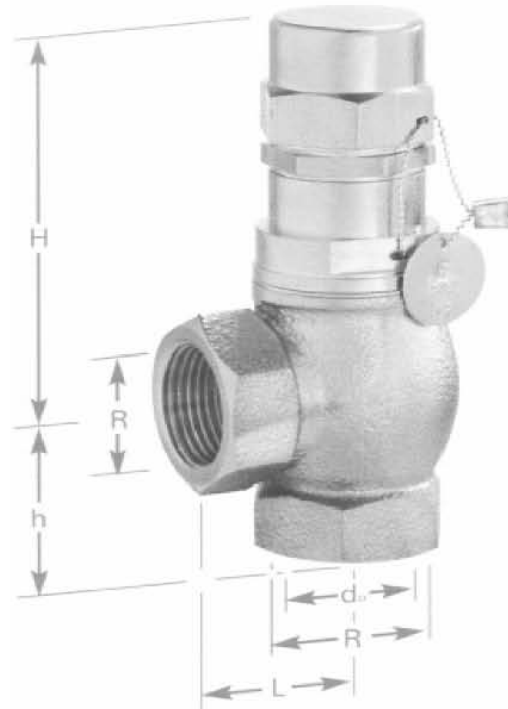

Größe	bar					
	2	4	6	8	10	12
3/8"	2,8	4,6	6,5	8,3	10	12
1/2"	4,6	7,7	10	14	17	20
3/4"	10	17	24	30	37	44
1"	30	50	70	90	110	130
1 1/4"	41	70	95	120	150	180
1 1/2"	120	200	280	370	450	530
2"	220	360	510	650	800	950

Nm³ Luft/h

Größe	bar					
	2	4	6	8	10	12
3/8"	3,5	5,8	8,15	10,5	12,8	15
1/2"	5,8	9,7	13,5	17,5	21,3	25
3/4"	12,8	21,3	30	38	46,5	55
1"	34	57,5	77,5	100	124	147
1 1/4"	46,5	77,5	110	150	170	200
1 1/2"	146	240	340	450	540	640
2"	265	440	620	800	975	1150

Ltr. Wasser/h

Größe	bar					
	2	4	6	8	10	12
3/8"	130	180	220	255	285	310
1/2"	215	300	370	425	475	520
3/4"	465	660	810	930	1050	1140
1"	1700	2400	2950	3400	3800	4150
1 1/4"	2350	3300	4070	4670	5200	5700
1 1/2"	5750	8200	10500	11700	13000	14200
2"	10000	14500	18700	20800	23000	25000

Nennweite	DN	10	15	20	25	32	40	50
Anschlußgewinde R		3/8	1/2	3/4	1	1 1/4	1 1/2	2
Maß L		27	30	33	40	45	50	60
Maß H		65	71	79	95	110	135	140
Maß h		26	30	35	41	45	51	60
Maß do		10	13	19	25	30	38	50

RFA Industrietechnik e.K.
Fischergasse 16
D-82362 Weilheim

fon 0049/ 881/ 9278252
fax 0049/ 881/ 9278264
vertrieb@rfa-ek.de